

შეთანხმებულია:  
წარმოების დირექტორის  
მოადგილე "RMG GOLD"  
\_\_\_\_\_ ა. ჯაყელი  
\_\_\_\_\_ 2024 წ.

ვამტკიცებ:  
წარმოების დირექტორი "RMG GOLD"  
\_\_\_\_\_ ს. ბერუზიკოვი  
\_\_\_\_\_ 2024 წ.

შესაძენი ავტო ამწე მანიპულიატორის ტექნიკური დავალება

HOWO TX-F 6X4

მართვის კაბინა

კაბინის მოდელი	TX-F
კაბინის კომპლექტაცია და კომფორტი	კაბინის გათბობა გაგრძელება, მძღოლის სავარჩხელი პნევმატური გაკიდებით, მულტი საჭე, უკანა ხედვის სარკეების ელექტო რეგულირება და გათბობა, დისტანციური გახსნა დაკეტვით, მართვის კაბინის ახდა ელექტრო-ჰიდრაულიკური მართვით.

თვლების კონფიგურაცია

თვლების ფორმულა	6x4
საბურავის რაოდენობა	10+1 სათადარიგო
საბურავი	TR691E/181. 18 მილიანი უკამერო, ზომა 13 R22,5
საბურავის დისკი	R22,5

ძრავი

საწვავი	დიზელი
ემისია	ევრო II ( ედიბლუს გარეშე )
ძრავის მოდელი	WD615.47.371
ძრავის მოცულობა	9,726 L
ძრავის სიმძლავრე	371 ც/ხ ძალა
საწვავის ბაკი	ალუმინი
საწვავის ბაკის მოცულობა	400 ლიტრი

გადაცემათა კოლოფი

გად. კოლოფის მართვა	მექანიკური
გად. კოლოფის მოდელი	HW 19712 ა6
სიჩქარეების რაოდენობა	12+2 უკუ სვლის სიჩქარე
გადაბმულობა	D 430 მმ. ( 1 დისკიანი )
ძალის ამრთმევი კოლოფი	HW70

წამყვანი ხიდები

ხიდების მოდელი	MCP16ZG
ბრუნთა რიცხვი	1=4.803
სამხრუჭე სისტემა	პნევმატური
სამხრუჭი	D 410 მმ დოლურა
დაკიდება	რესორი

წინა და წინას უკანა ძერიძი

ღერძები	VGD95/9500 კგ
სამხრუჭე სისტემა	პნევმატური
სამხრუჭი	D 410 მმ დოლურა
დაკიდება	რესორი

ამწე მანიპულიატორი

ამწე მანიპულიატორი	XCMG-გვარლიანი ამწე მანიპულიატორი
თვითრ ამწეობა	მაქსიმალური 5000 კგ, მინიმალური 300 კგ.
ამწის ისარი	იერის გამლლა ტელესკოპური 4-5 სექცია, გამლის სიგრძე არა ნაკლებ 22 მეტრისა.
საყრდენი მოწყობულობა	4 წერტილიანი საყრდენი ( აუთრიგერი )
დამატებით მოწყობილობა	ამწე ისარზე დამონტაჟებული ადამიანის სიმალლეზე სამუშაოდ განკუთვნილი კალათა
ძარის ( კუზაოს ) ზომები	სიგრძე 6000მმ, სიგანე 2350მმ, ბორტის სიმაღლე 600მმ. ძირი სისქე 5მმ, გვერდების სისქე 2მმ. სამი მხრიდან გახსნადი ბორტებით

იხილეთ ფოტო :

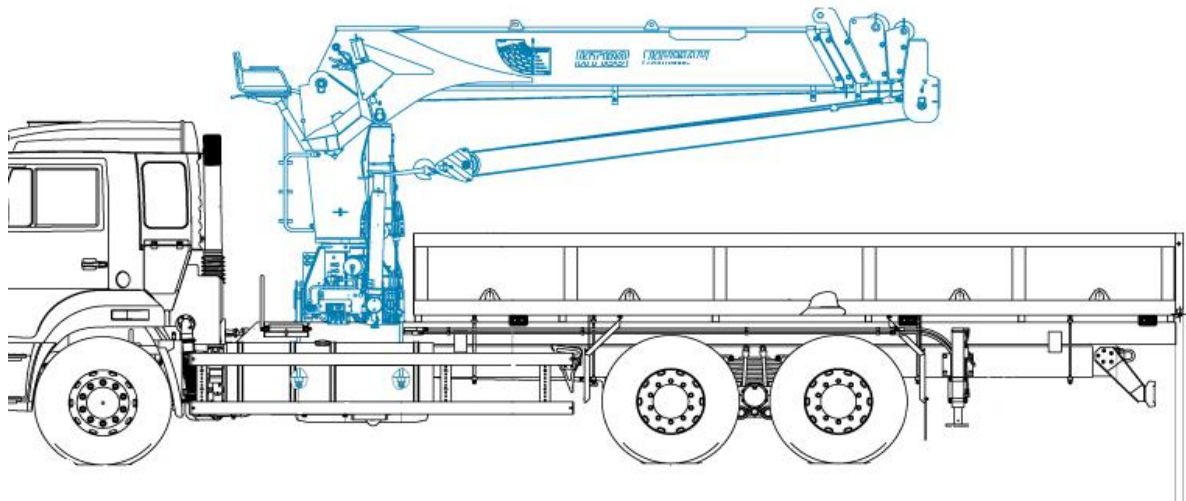

შეტანხმებულია:  
მთავარი მექანიკოსი "RMG GOLD"

\_\_\_\_\_ ბ. ჯაყელი

\_\_\_\_\_ 2024 წ.

შეადგინა:  
ავტო ტრანსპორტის  
სარემონტო სამუშაო უფროსი  
"RMG GOLD"

\_\_\_\_\_ ზ. გაბისიანი

\_\_\_\_\_ 2024 წ.