

B-B

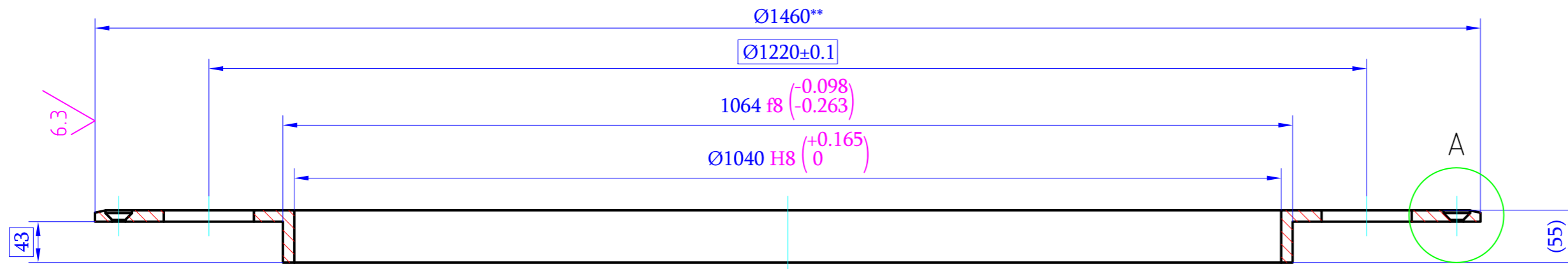

A (1:2.5)

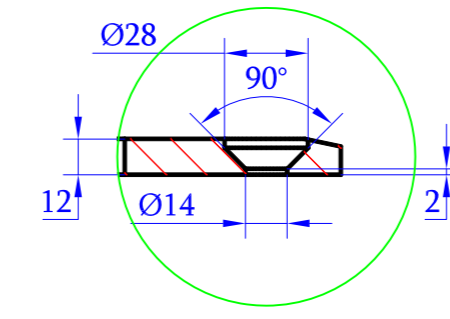

3.2/ (✓)

მოკირკეთების დაჭრადების კარინატი შეღუღებით 8%ით 1:2

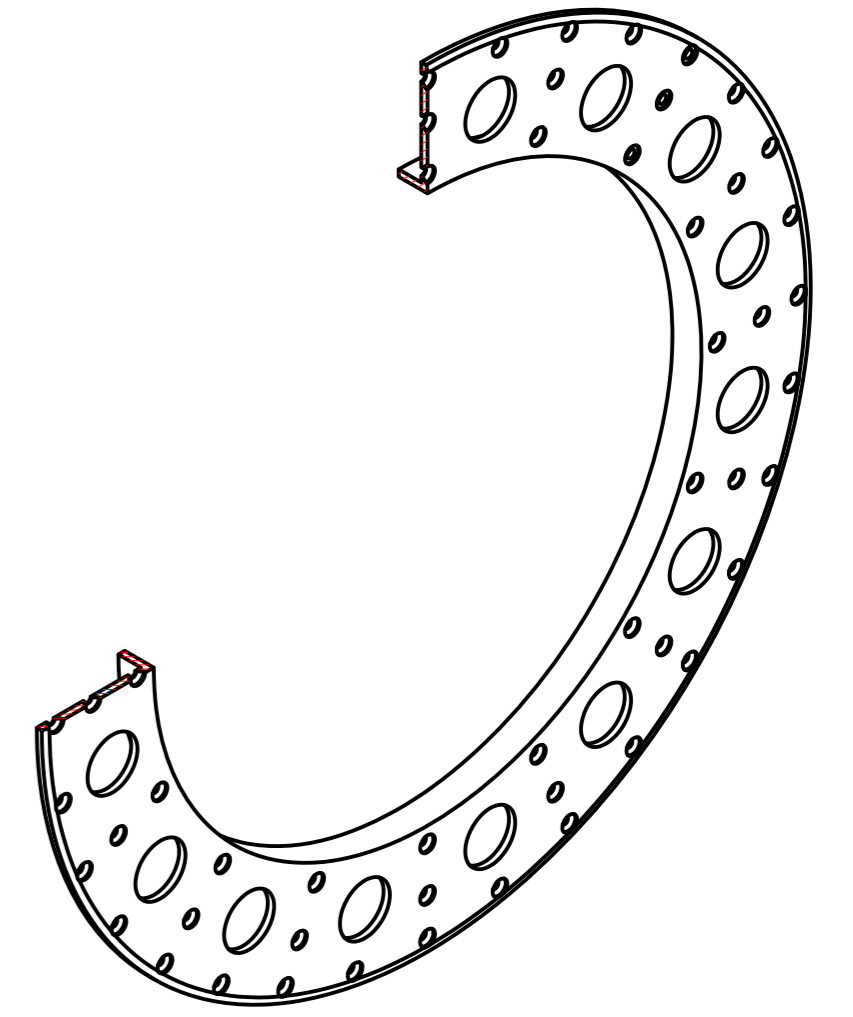
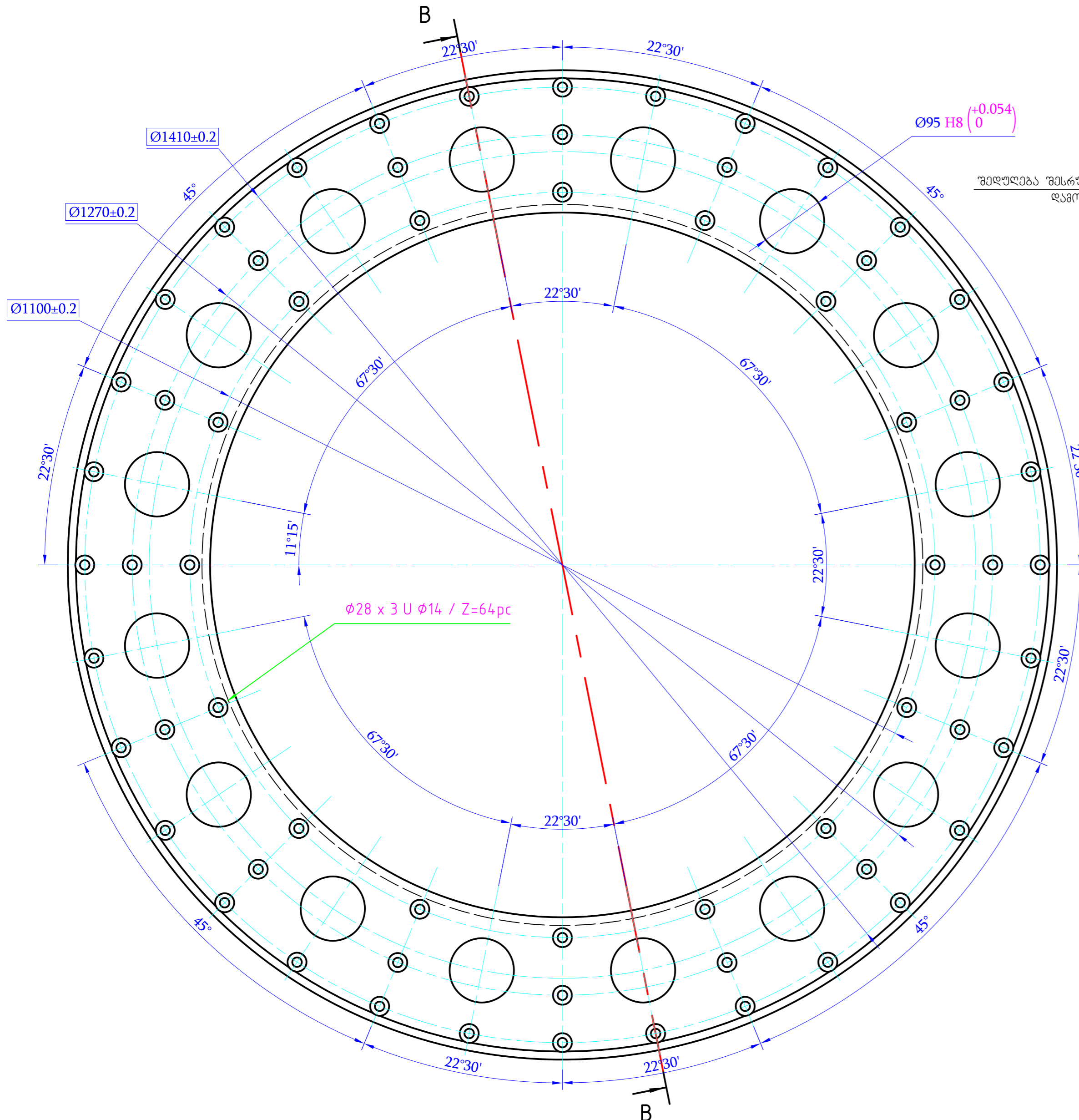
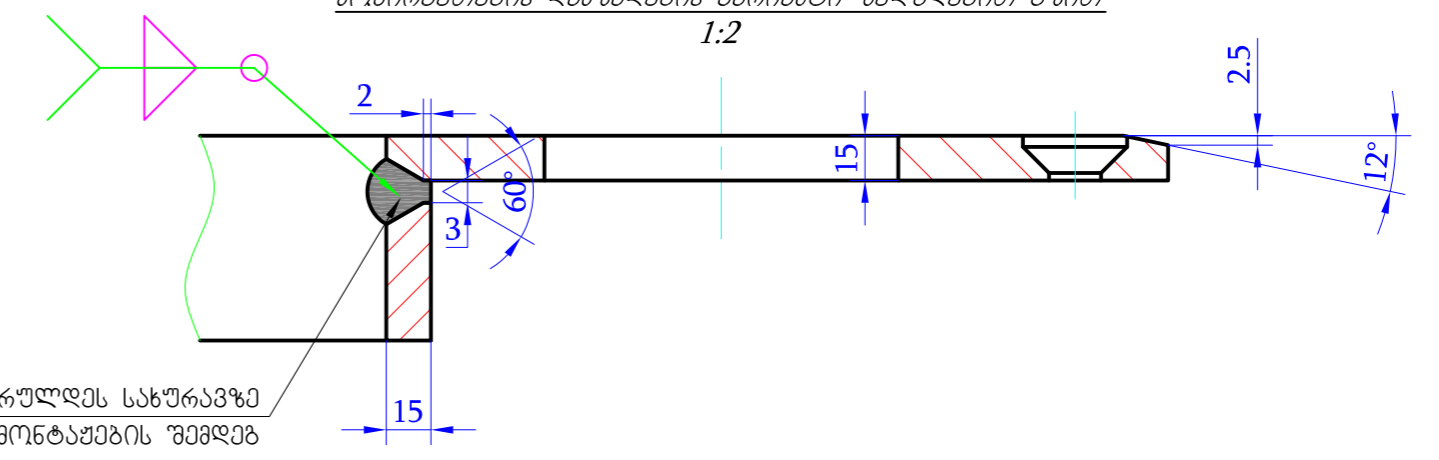

შენიშვნა:

- ** ზომები ცნობისათვის;
- მოთხოვნილი ზღვრული გაზომვები ±0.1;
- პლენურული ნახატი განიხილვას RTF-5500.200.001 ნახატიან ერთად;
- წინა სახურავით დასაბრუნებელი შემთხვევაში საბრუნავი ტანსაცმლის თავიდან აცილება;
- პარკის შიშისთვის ან სხვა შემთხვევაში მოხერხებულია სახურავის აწორების და შეღუღების შემთხვევა;
- დაბალის ნებისმიერი კონსტრუქციული ცვლილება შეთანხმდეს დამკვეთთან;

GENERAL TOLERANCES		FOR MACHINED DIMENSIONS ISO 2768-1 FOR WELDED CONSTRUCTIONS AND FOR MACHINED LINEAR DIMENSIONS UNLESS OTHERWISE SPECIFIED, SEE TABLE BELOW									
BASIC SIZE > RANGE <	0 6	6 30	30 120	120 315	315 1000	1000 2000	2000 4000	4000 8000	8000 12000	12000 16000	16000 20000
WELDING	±1	±1	±2	±2	±3	±4	±6	±8	±10	±12	±14
MACHINING	±0.1	±0.2	±0.3	±0.5	±0.8	±1.2	±2	±3	±4	±5	±6

UNLESS OTHERWISE SPECIFIED DIMENSIONS ARE IN MILLIMETERS SURFACE FINISH TOLERANCES LINEAR ANGULAR	FINISH	DEBUR AND BREAK SHARP EDGES	REVISION
			GIEC
DRAWN L.Chipashvili			უფოლადის მოკირკეთება
CHKD L.Chipashvili			Stainless Steel Shirt
APPRD			RTF-5500.201.000
MFG			A2
Q.A			
	MATERIAL: ZG06Cr13Ni4Mo		
	შენიშვნა / WEIGHT: 80.0 კგ	მასშტაბი / Scale: 1:5	ფურცელი / Sheet 1 - 1
			შინაობა A2